



Mode d'emploi  
Tango  
chaise de douche-toilette



# Mode d'emploi

## Tango

5100 5700

**chaise de douche-toilette**

Basic UDI-DI: 872025610305951005700LK



If caregivers have a choice

## Remarque importante :

Lisez attentivement les instructions qui suivent avant d'utiliser le Tango !

Date de mise en service .....

Utilisateur .....

Nom .....

Adresse .....

### Fabricant

Lopital Nederland B.V.

Laarakkerweg 9

















5061 JR Oosterwijk

T +31 (0)13 5239300

www.lopital.nl

info@lopital.nl

Toutes les aides fabriquées par Lopital sont conformes aux normes applicables aux produits médicaux de Classe I (MDR (UE) 2017/745).

Explication des symboles dans le mode d'emploi et sur les étiquettes			
	<b>Veillez noter</b>		<b>Lisez le manuel d'utilisation avant de l'utiliser.</b>
	<b>Date de production</b>		<b>Lisez le protocole de nettoyage et de désinfection.</b>
	<b>Détails du fabricant</b>		<b>Antibactérien</b>
	<b>Numéro d'article</b>		<b>Température</b>
	<b>Numéro de série</b>		<b>Pression de l'air</b>
	<b>Conformité Européenne</b>		<b>Niveau d'humidité</b>
	<b>Dispositif médical</b>		<b>Charge maximale</b>
	<b>Datamatrix GS1 contenant les informations suivantes :</b> (01) Numéro d'article du commerce mondial (numéro d'article unique au niveau international) (11) Date de production (21) Numéro de série		<b>Tenir l'appareil à l'écart de la chaleur, des surfaces chaudes, des étincelles, des flammes nues et d'autres sources d'inflammation. Ne pas fumer.</b>

# Sommaire

1.	Introduction .....	5
1.1.	Avant-propos .....	5
1.2.	Sécurité.....	5
1.3.	Garantie .....	7
2.	Utilisation .....	7
2.1.	Mise en service .....	7
2.2.	Travailler avec la chaise Tango .....	9
3.	Fonctionnement .....	10
3.1.	Frein de roue.....	10
3.2.	Repose-pieds .....	10
3.3.	Accoudoirs.....	10
3.4.	Fonction WC.....	11
3.4.1.	Compatibilité avec les WC .....	11
3.4.2.	Utilisation d'un seau ou bassin hygiénique .....	11
4.	Nettoyage et entretien .....	12
5.	Conditions ambiantes.....	14
6.	Enlèvement de composants.....	14
7.	Caractéristiques techniques.....	14
7.1.	Construction.....	14
7.2.	Dimensions .....	14

# 1. Introduction

## 1.1. Avant-propos

La chaise de douche-toilette Tango est un dispositif permettant d'effectuer de manière responsable et ergonomique les soins et la toilette des clients. Elle assure un confort optimal, tant pour la personne que pour le personnel soignant. La chaise Tango peut être utilisée en combinaison avec un bassin / seau hygiénique ou directement comme siège de toilette. La chaise Tango est une chaise de douche-toilette équipée d'accoudoirs rabattables indépendants, d'une assise en polyuréthane, de rail-guide pour le bassin hygiénique et de repose-pieds pivotants et rabattables.



Le cadre du Tango est doté d'un revêtement antibactérien. Le revêtement contient les ions d'argent. Le revêtement antibactérien à base d'ions d'argent empêche les dangereux micro-organismes tels que les bactéries, les champignons et les algues se multiplier et se répandre. Cette efficacité a été confirmée par plusieurs tests. Les germes ont été réduits de manière démontrable à 99,99 % en peu de temps. Le revêtement n'affecte que les bactéries qui se trouvent sur la surface et non sur les micro-organismes en suspension dans l'air. Le revêtement ne protège pas les utilisateurs ou d'autres personnes contre les bactéries, les germes, les virus ou les maladies d'autres organismes nuisibles. Sur une surface sale, le revêtement perd ses propriétés antibactériennes. Un nettoyage et une désinfection adéquats sont donc toujours nécessaires.

La durée de vie technique prévue pour le Tango est de 10 ans, à condition que l'entretien quotidien et périodique soit effectué conformément au programme d'entretien spécifié (*Cf. chapitre 4. Nettoyage et entretien*).

*Le Tango est un produit médical de Classe I avec marquage CE. Ce marquage est conforme au règlement MDR (UE) 2017/745.*

## 1.2. Sécurité



**Le non-respect des consignes de sécurité ci-dessous et des descriptions qui suivent dans le présent mode d'emploi peut être à l'origine de situations dangereuses. Lisez-les intégralement avant toute utilisation.**

### *Utilisation*

- Vérifiez toujours que les freins sont verrouillés avant de procéder au transfert du client.
- Avant de manipuler la chaise Tango, avertissez le client qui y est assise.
- Veillez à ce que le client pose toujours les bras sur les accoudoirs, pour éviter tout pincement.
- Lorsque la chaise Tango est en mouvement, les accoudoirs doivent être en position basse /

fermée.

- De préférence, passez toujours les obstacles en marche arrière.
- Il est interdit de charger le Tango avec un poids de plus de 180 kg.
- Le Tango ne convient que pour le déplacement et les soins d'une seule personne.
- N'utilisez que des composants originaux fournis par Lopital.
- N'utilisez la chaise Tango que dans des environnements propres et dégagés.
- Les piscines ne font pas partie de ce qu'il est convenu d'appeler un 'environnement normal' et certains composants du dispositif pourront voir leur durée de vie utile raccourcie.
- Le Tango ne peut être utilisé sur un support avec une inclinaison latérale de plus de 5 degrés.
- Le Tango ne peut être utilisé sur un support avec une inclinaison en avant / arrière de plus de 10 degrés.
- La chaise Tango ne peut être utilisé qu'à l'intérieur.

#### *Entretien*

- La chaise Tango doit passer une inspection et un entretien périodique au moins 1 fois par an.
- En cas d'endommagement de l'assise, du dossier ou de l'appui-dos, il faut toujours les remplacer pour des raisons d'hygiène.
- Seul le personnel qualifié de Lopital est habilité à effectuer l'entretien et la maintenance de la chaise Tango.
- L'entretien et la maintenance ne doivent pas être effectués lorsqu'un client est assis sur la chaise.
- En cas de déformation du Tango suite à une utilisation inappropriée, à un transport, un accident ou une mauvaise maintenance, cessez toute utilisation et contactez le fournisseur.

En cas de panne, prenez contact avec Lopital ou avec votre fournisseur local.

E-mail : [info@lopital.nl](mailto:info@lopital.nl)



**La chaise de douche-toilette Tango ne doit être utilisé que par du personnel compétent ayant l'expérience du travail avec le groupe cible d'utilisateurs et ayant visionné les vidéos d'instruction/de formation sur le site Web de Lopital.**



**Le Tango a été développé et produit pour être utilisé dans des environnements de soins professionnels.**



**Les modifications apportées à la structure peuvent affecter la sécurité du Tango. En outre, les conditions de responsabilité et de garantie de Lopital s'éteignent. Par conséquent, le Tango n'est plus conforme au règlement MDR (UE) 2017/745 relatif aux dispositifs médicaux.**



Si un incident grave lié à ce dispositif médical se produit et affecte le soignant ou le client, il doit être signalé à Lopital ou au distributeur du dispositif médical.

### 1.3. Garantie

Les produits Lopital sont garantis 5 ans contre les défauts de construction et/ou de matériel, sauf mention contraire. La période de garantie exacte est reprise sur votre facture, laquelle fait office de certificat de garantie. Les composants et batteries qui sont soumis à une usure ne sont couverts par aucune garantie, si ce n'est contre les défauts de construction ou de matériel.

## 2. Utilisation

### 2.1. Mise en service

Les images ci-dessous indiquent les pièces du Tango. Les pièces peuvent être remplacées par le personnel de service en cas de dommages.





Scan for information



<p>Laarakkerweg 9 5061 JR Oisterwijk The Netherlands T: (+31)13-5239300</p> <p>CE</p> <p>Weight: -- kg / -- lbs</p>	<p>GTIN (01) 8720256103--</p>	<p>Item no: -----</p>
	<p>(11) YYMMDD</p>	
	<p>SN (21) -----</p>	
	<p>-- kg / -- LBS</p> <p>Product type</p>	



## 2.2. Travailler avec la chaise Tango

### Étape 1

Relevez les accoudoirs si nécessaire (Cf. paragraphe 3.3. Accoudoirs).

### Étape 2

Au besoin, rabattez vers le haut les palettes et les repose-pieds (Cf. paragraphe 3.2. Repose-pieds).

### Étape 3

Pendant les transferts de personne, verrouillez le frein de la chaise Tango (Cf. paragraphe 3.1. Frein de roue).

### Étape 4

Le client peut alors s'asseoir. Assistez-la au besoin.

### Étape 5

Placez les deux pieds sur les repose-pieds (Cf. paragraphe 3.2. Repose-pieds).

### Étape 6

Une fois que le client est assise dans la chaise, refermez les accoudoirs (Cf. paragraphe 3.3. Accoudoirs).

### Étape 7

Avant d'effectuer des manipulations, avertissez le client.

### Étape 8

N'oubliez pas de déverrouiller le frein avant de déplacer la chaise (Cf. paragraphe 3.1. Frein de roue).

## 3. Fonctionnement

### 3.1. Frein de roue

- Verrouillez le frein des roues de la chaise Tango en abaissant du pied la languette bleue (1) de la roue (Cf. figure 1).
- Pour déverrouiller le frein de la chaise Tango, relevez cette languette en appuyant sur la partie supérieure de celle-ci (2) (Cf. figure 1).

*Option* : Roue avant droite à blocage directionnel.

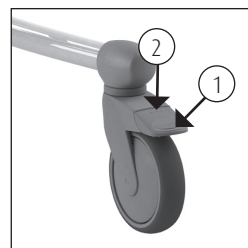

Figure 1. Roue pivotante.

### 3.2. Repose-pieds

- Avant que le client ne s'assoie sur la chaise Tango, relevez les repose-pieds de manière à dégager et à faciliter l'accès pour le client (Cf. figure 2 & 3).
- L'aide-soignant, ou le client, soulève d'abord une première jambe pour permettre à l'aide-soignant de rabattre le repose-pied vers le bas (Cf. figure 4). Suivez la même procédure pour l'autre jambe.



Figure 2. Relever les repose-pieds.



Figure 3. Relever le cadre de repose-pieds.



Figure 4. Rabattre les repose-pieds.

### 3.3. Accoudoirs

- Les accoudoirs pivotants indépendants sont simples à relever.
- Veillez à la sécurité de l'utilisateur lors des manipulations des accoudoirs.
- En position relevée, les accoudoirs ne doivent pas retomber d'eux-mêmes. Dans ce cas, adressez-vous à votre distributeur.

*Option* : Accoudoir avec fermeture avant.

- Lorsque le client est assise sur la chaise Tango, rabattez vers le bas les accoudoirs à fermeture avant et pivotez-les devant le client.
- En position horizontale, les accoudoirs à fermeture avant sont bloqués.
- Les accoudoirs peuvent être déverrouillés en enfonceant la sécurité de l'articulation située au niveau

du cadre (Cf. figure 6). L'accoudeur peut alors être dégagé de devant le client et rabattu vers le haut.

- Veillez à la sécurité du client lorsque vous relevez ou abaissez les accoudeurs.
- Les accoudeurs peuvent également servir d'appui lorsque la personne s'assied ou se met debout. Les accoudeurs ne sont cependant pas verrouillés dans toutes les directions de pivotement.

*Option* : Double verrouillage.

- Le verrouillage supplémentaire permet de verrouiller la fermeture avant lorsque celle-ci est en position dégagée (Cf. figure 8).



**En rabattant les accoudeurs, veillez à ne pas vous pincer les doigts dans l'articulation.**



**En relevant les accoudeurs, veillez à ce que les doigts ou toute autre partie du corps ne se coincent pas entre l'accoudeur et le dossier.**



**L'accoudeur ou la barre de fermeture avant ne doivent pas être utilisés comme pour manœuvrer la chaise (p. ex. pour passer un seuil, ou pour tirer ou pousser la chaise), ni pour s'asseoir. Vous pourriez endommager la chaise Tango et cela pourrait être dangereux.**

### 3.4. Fonction WC

#### 3.4.1. Compatibilité avec les WC

- La chaise Tango peut également être roulée au-dessus d'une cuvette WC.
- Avant que le client ne prenne place sur la chaise, retirez l'insert de l'assise.
- Faites rouler la chaise Tango au-dessus de la cuvette WC en marche arrière.



**La chaise Tango n'est pas compatible avec toutes les cuvettes WC.**



Figure 5. Accoudeur Tango.



Figure 6. Accoudeur avec fermeture avant.

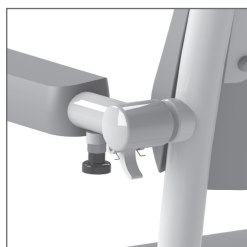

Figure 7. Accoudeur à double verrouillage.



Figure 8. Accoudeur en position dégagée.

### 3.4.2. Utilisation d'un seau ou bassin hygiénique

- Lorsque Tango est utilisé comme un siège pour les toilettes vous pouvez glisser sous l'assise dans le guide spécial un bassin hygiénique en acier inoxydable ou en plastique ou un seau hygiénique.
- Le bassin ou un seau hygiénique est insérée l'arrière de la chaise (Cf. figure 9).
- Lors de l'utilisation du bassin hygiénique en plastique de Lopital, il devrait, si possible, être glissé vers l'avant autant que possible (Cf. figure 10).
- Lors de l'utilisation du bassin hygiénique en acier inoxydable ou le seau hygiénique, le bassin hygiénique peut être placé dans deux positions sous l'assise. A l'avant de l'assise (Cf. figure 11) ou à l'arrière de l'assise (Cf. figure 12).



**Pour éviter les blessures, nous recommandons au soignant de retirer l'insert de l'assise et de placer le bassin hygiénique avant que le client ne prenne place.**



**Le bassin hygiénique en plastique, le bassin hygiénique en acier inoxydable et le seau hygiénique de Lopital doivent être nettoyés et désinfectés après usage, par exemple dans un lavepannes.**



**Lorsque le bassin hygiénique en plastique Lopital, le bassin en acier inoxydable ou le seau ont été utilisés, ils doivent être retirés de la chaise avant que celle-ci ne soit déplacée ou réglée en hauteur.**

## 4. Nettoyage et entretien

Après chaque utilisation, le Tango doit être nettoyée à l'eau avec des produits d'entretien ménagers courants. Les parties intégralement en mousse PUR recouvertes d'un revêtement IMC doivent de préférence être nettoyées et désinfectées par frottement. N'utilisez pour cela aucun accessoire ou produit abrasif. Au besoin, les parties en PUR peuvent être désinfectées avec une solution de 70% d'éthanol ou

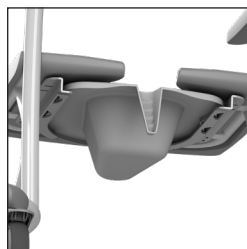

Figure 9. Bassin hygiénique.



Figure 10. Bassin hygiénique en plastique de Lopital.



Figure 11. Bassin hygiénique en acier inoxydable de Lopital, avant.



Figure 12. Bassin hygiénique en acier inoxydable de Lopital, à l'arrière.

de propanol.

Le temps d'exposition aux produits utilisés a une grande influence sur la durée de vie utile des parties en PUR. Vu les caractéristiques matérielles du PUR, on évitera tout contact d'objets tranchants qui pourraient endommager ou déchirer le matériau. Finalement, nous rappelons qu'il faut nettoyer et désinfecter toutes les parties en PUR sans exception, quelle que soit leur fonction.

Vérifiez régulièrement que les roues sont exemptes de cheveux, de traces de savon ou de poussières et nettoyez-les le cas échéant. L'entretien et la réparation du Tango ne doivent être effectués que par du personnel qualifié.

<b>Calendrier d'entretien</b>	
<b>Après chaque utilisation</b>	<ul style="list-style-type: none"><li>• Nettoyez la chaise à l'eau avec des produits d'entretien ménager normaux.</li><li>• Nettoyez et désinfectez les parties en mousse intégralement en PUR.</li><li>• Vérifiez si tous les composants de la chaise Tango sont présents : repose-pieds, appuie-tête et insert de l'assise.</li></ul>
<b>Hebdomadaire</b>	<ul style="list-style-type: none"><li>• Vérifiez qu'il n'y a pas de cheveux, de poussière ou de résidus de savon sur les roues et enlevez-les si nécessaire.</li><li>• Vérifier le bon fonctionnement de la chaise.</li></ul>
<b>Annuellement</b>	<ul style="list-style-type: none"><li>• Selon le règlement MDR (UE) 2017/745 relatif aux dispositifs médicaux, une chaise doit être entretenue conformément aux lignes directrices du fabricant. Ce processus sera de préférence effectué par Lopital ou un autre organisme agréé. Lopital offre la possibilité de faire inspecter et entretenir le fauteuil une fois par an dans le cadre de l'entretien préventif périodique.</li></ul> <p>Pour plus d'informations sur le contrat de maintenance, veuillez contacter Lopital (<a href="mailto:info@lopital.nl">info@lopital.nl</a>) ou vous adresser à votre fournisseur.</p>

Pour un guide complet de nettoyage et de désinfection, se référer au protocole de nettoyage et de désinfection sur le site internet de Lopital (<https://www.lopital.fr/base-de-connaissances/>).

## 5. Conditions ambiantes

Conditions ambiantes pendant le stockage et le transport

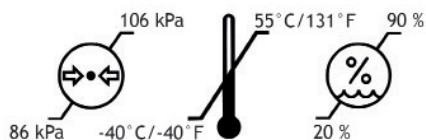

Conditions ambiantes pendant le fonctionnement

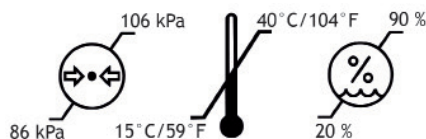

## 6. Enlèvement de composants

Tous les composants qui sont remplacés ou enlevés peuvent être retournés à Lopital BV. Il est également possible de proposer ces composants au monteur, lequel se chargera de leur élimination. Nous veillerons à ce que tous les composants soient retraités de manière respectueuse de l'environnement.

## 7. Caractéristiques techniques

### 7.1. Construction

Cadre :	Inox, en tôle et tubes d'acier à deux couches de revêtement à poudre
Articulations :	Inox
Roues :	Matériau synthétique, Ø 12,5 cm, frein à double action
Appui corporel :	PUR (polyuréthane)
Poids net :	19 kg
Mise en charge maximale autorisée :	180 kg

### 7.2. Dimensions

Surface au sol :	largeur 66 cm, profondeur 84 cm
Hauteur de l'assise :	55 cm

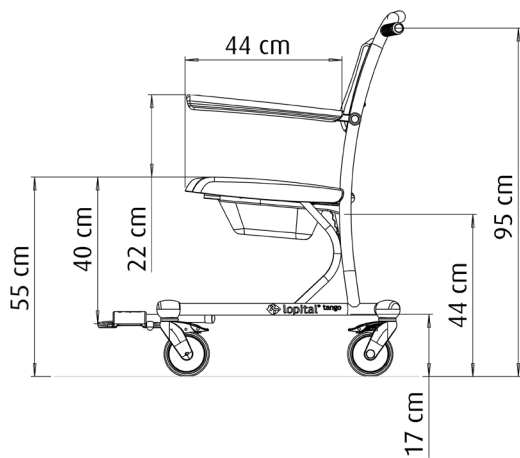
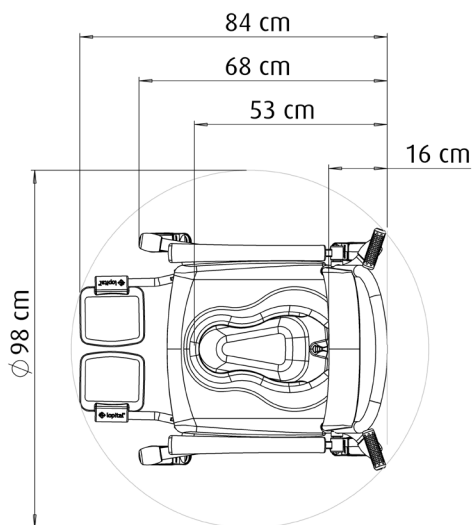
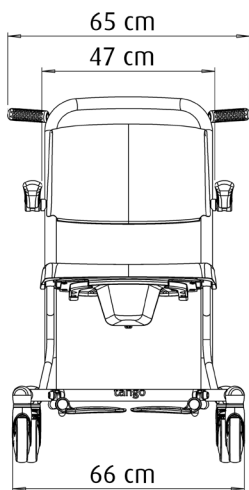



Pour plus d'informations, visitez notre site Web : [www.lopital.fr](http://www.lopital.fr)  
Lopital Nederland B.V. Laarakkerweg 9, 5061 JR Oisterwijk, Postbus 56,  
5060 AB Oisterwijk, Tel +31 (0)13 52.39.300, E-mail [info@lopital.nl](mailto:info@lopital.nl),  
[www.lopital.nl](http://www.lopital.nl)

Copyright ©2026 Lopital. All rights reserved.



Green Deal

MADE IN  
THE NETHERLANDS

ISO CERTIFIED  
9001 - 13485 - 14001



Scan for  
information